



LUNOS d.o.o., ROBOVA ULICA 2, 1000 LJUBLJANA

www.lunos.si – info@lunos.si



LUNOS e²

NAJMANJŠA REKUPERACIJSKA ENOTA NA SVETU!

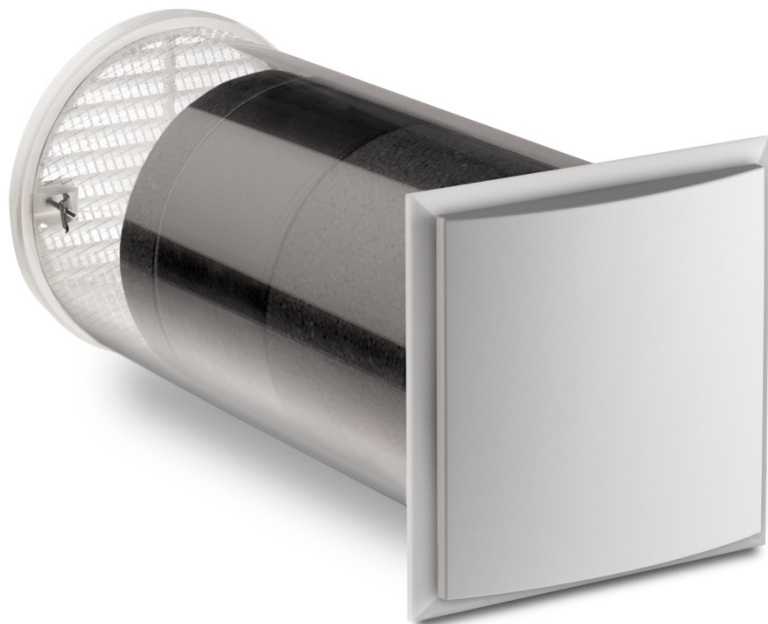

Inovativni sistem decentraliziranega prezračevalnega sistema LUNOS.

Deluje na principu regenerativnega toplotnega izmenjevalnika.

Izpopolnjuje in daleč presega vse zakonske zahteve v smislu energetske učinkovitosti.

NAJSODOBNEJŠA TEHNOLOGIJA



Visoko učinkovitih Brushless DC motor ventilatorja zagotavlja najnižjo porabo energije, ki znaša le $0,05\text{W}/\text{m}^3/\text{h}$ in s tem dosega izjemno energetske učinkovitost.

Element je edinstven v svoji neslišnosti, saj je 20dB nič več kot rahel šum, kar presega vse standarde in zahtevane protihrupne predpise.

UČINKOVITO DELOVANJE SISTEMA

TEMPERATURA ODVODNEGA ZRAKA

NOTRANJA TEMPERATURA



Sistem deluje na principu regenerativnega toplotnega izmenjevalnika.

Ventilator črpa svež zunanji zrak, nato ogrevanega dovaja v prostor.

Toplotni izkoristek okoli 85 – 90%

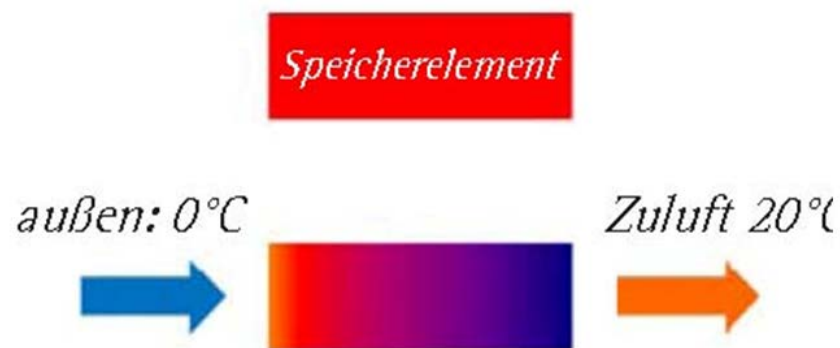

Element je testiran do -35°C zunanjega zraka.

ZUNANJA TEMPERATURA

TEMPERATURA DOVODNEGA ZRAKA

UČINKOVITO DELOVANJE SISTEMA

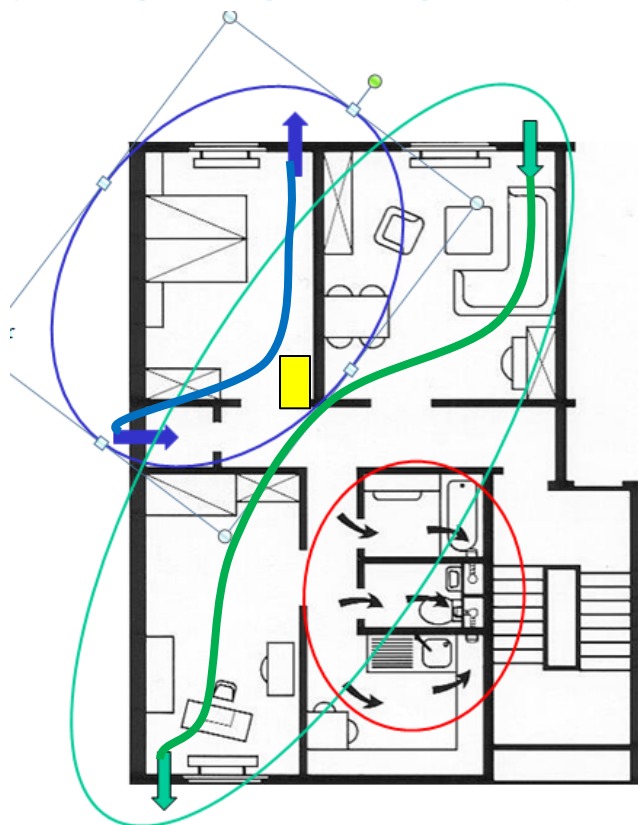

Za delovanje sta potrebna najmanj dva sistema ter kontrolna enota, ki uravnava njuno delovanje.

Ena kontrolna enota lahko nadzoruje štiri sisteme.

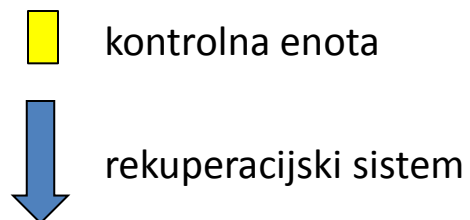

ZAVIDLJIVE KARAKTERISTIKE

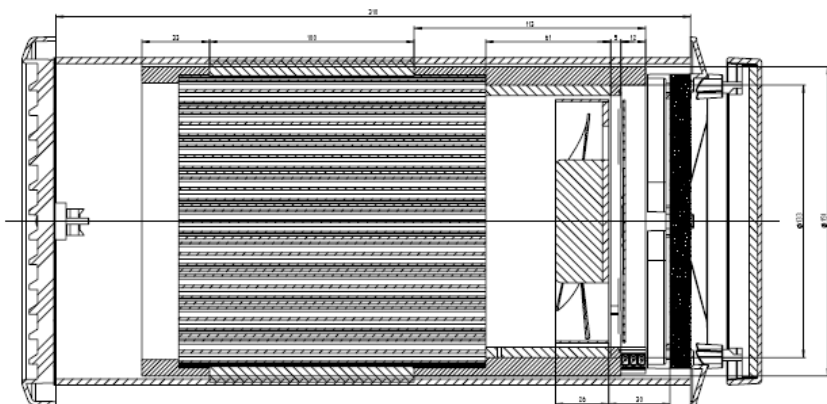

VOLUMENSKI PRETOK:

15 - 30 m³ / h

RAVEN HRUPA:

manj kot 20 Db

PORABA ENERGIJE:

manj kot 1,5 W porabe energije na enoto oz.
0,05W/m³/h

VZDRŽEVALNI STROŠKI:

manj kot 3 € stroškov letno (energija + filter)

NAJMANJŠI SISTEM - NAJVEČJE PREDNOSTI

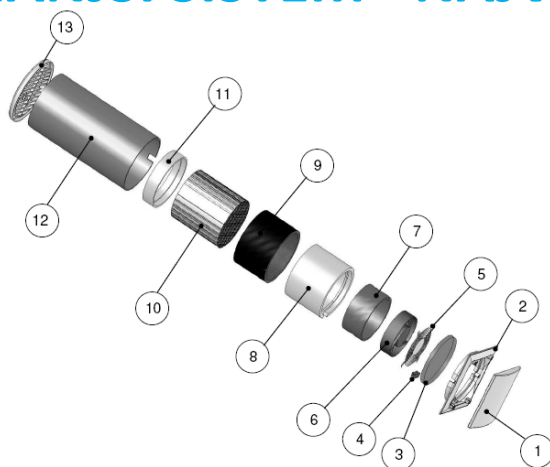

Pos.	Benennung	Material
1	Frontblende mit Schalldämmeinsatz	ASA, PE-Schaum
2	Filterrahmen	ASA
3	Filter	PPI-Schaum
4	Elektrische Verbindungsklemme	
5	Schutzgitter	St
6	Axialventilator	
7	Einlegestreifen Ventilator	Melaminharzschaum
8	Einfassung Wärmeübertrager Teil1	EPP
9	Abdichtstreifen	PUR Weichschaum
10	Wärmeübertrager	Tonerdeporzellan
11	Einfassung Wärmeübertrager Teil2	EPP
12	Rohr DN160, Länge variabel: min.: 310mm, max.: 500mm	PPs
13	Außengitter mit je 2 Krallen und Schrauben	ASA, St

ELEMENT VSEBUJE:

- Notranja maska z zračnim filtrom
- Zunanja rešetka z zaščito pred insekti
- Toplotna izolacija
- 12V SELV ES motor z zaščitno mrežo

DNEVNO NOČNI REŽIM DELOVANJA:

- Nizka raven hrupa v nočnem času
15m³ / h
- Normalno delovanje
30m³ / h

HVALA ZA POZORNOST

LUNOS, D.O.O.

WWW.LUNOS.SI

INFO@LUNOS.SI

